

 alkanatur<sup>®</sup>

ttotaldepure<sup>™</sup>

800

# t<sup>o</sup>totaldepure™

800



> Equipo avanzado de ósmosis inversa

+ Mayor producción - Menor consumo

—

> Advanced reverse osmosis system

+ Higher production - Lower consumption

# Sofisticada, funcional y saludable

Alkanatur® presenta **Total Depure™ 800**, una tecnología totalmente innovadora fruto de varios años de investigaciones.

Total Depure™ 800 es un **equipo de última generación de ósmosis inversa de flujo directo**. Esta tecnología no utiliza depósito de almacenamiento de agua, por lo cual tiene un aprovechamiento casi total de la misma. Por cada litro realizado solo rechaza 0,5 litros de agua. Los equipos convencionales con depósito, además del riesgo de contaminación del agua (el depósito no tiene protección antibacteriana: cloro), rechazan entre 4 y 12 litros de agua por litro realizado, aumentando el desperdicio de un bien tan preciado como este, además del coste añadido.

El agua, después de ser filtrada por el equipo, en una última etapa pasa por el cartucho remineralizador Alkanatur®, el cuál aporta de forma orgánica todos los minerales necesarios, dejando un agua alcalina rica en magnesio, calcio, sodio y potasio, los minerales fundamentales y más importantes para nuestra salud, con un 99,99% de pureza y 100% biodisponibles.

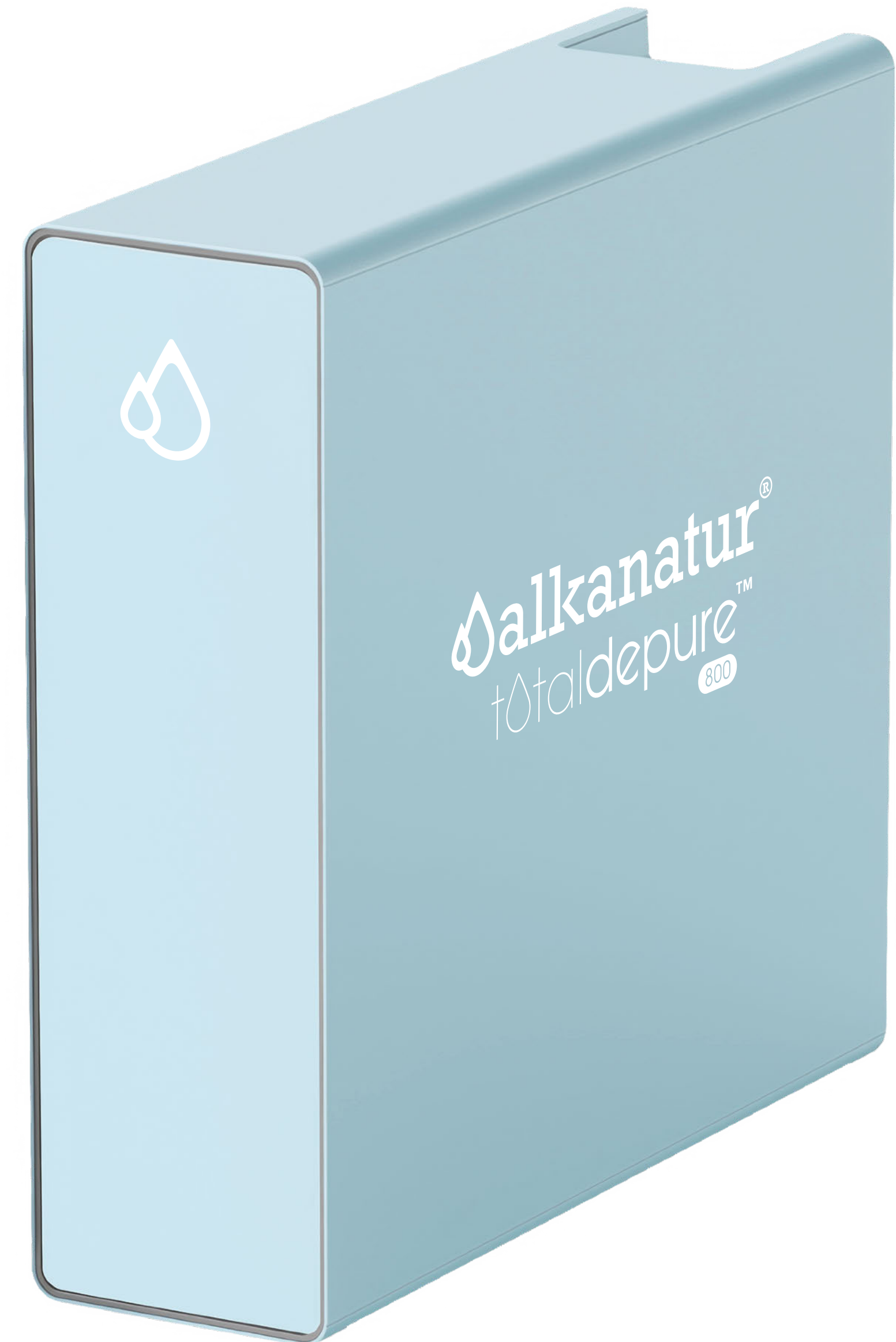



# Agua alcalina rica en magnesio



Flujo directo 6 etapas de filtración

- Capacidad 800 GPD
- Tamaño compacto
- Sistema de información en equipo y grifo
- Ration de conversión: 60% 2:1

¡Llena tu vaso en solo **12 segundos!**



**Agua ilimitada**  
Unlimited water



**Sin depósito**  
Without tank

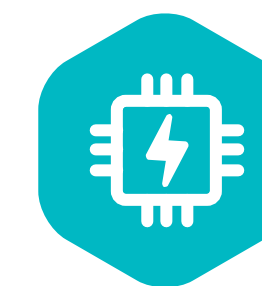

**Grifo inteligente**  
Smart faucet

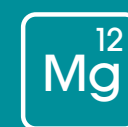

**Aporta Magnesio**  
Provides Magnesium



**pH entre 8.5-9.5**  
pH between



**Sin PFAs/PFOs**  
PFAS/PFOS Free

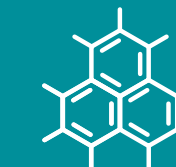

**Sin VOCs**  
VOCs Free



**Sin BPA**  
BPA Free



**Excelente sabor**  
Excellent taste

# Características destacadas

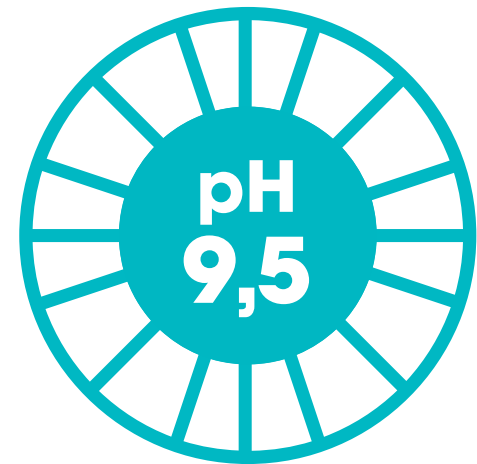

Total Depure™ 800 nos da un nivel de **pH hasta 9,5 y una capacidad antioxidante** con un ORP de hasta -700.



Total Depure™ 800 produce **agua reestructurada hexagonal** de 60 Hz, muy rica en oxígeno.



Total Depure™ 800 cuenta con certificaciones como la **Normativa UNE 149101**.

Total Depure™ 800 convierte los minerales presentes en el agua en **minerales iónicos**. El agua del grifo o la mineral no tienen apenas carga eléctrica, por lo cual estos minerales están en forma coloidal y pentágona y el organismo apenas absorbe el 20% de ellos, gastando mucha energía y recursos.

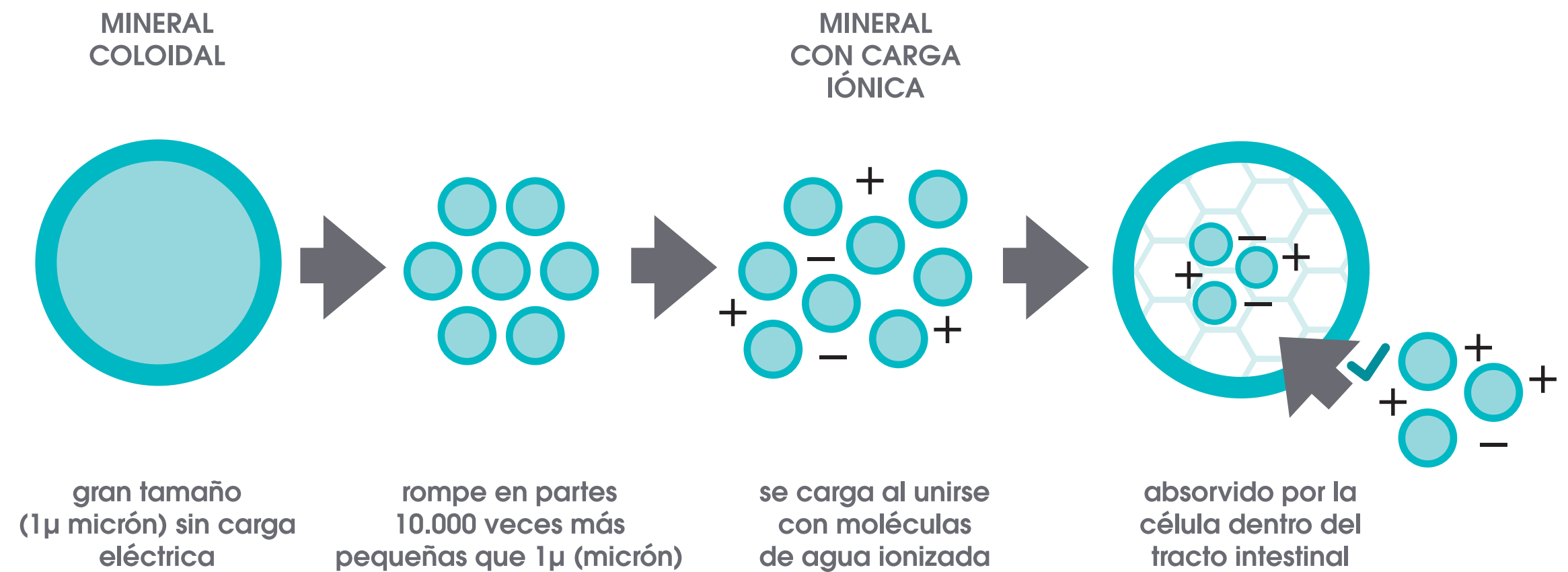

# 5+1: 6 etapas de filtración



PP



Eliminación de grandes partículas, sedimentos y óxido.

CB



Precisión: 5-10  $\mu\text{m}$ .  
Elimina el 85% del cloro.

PUMP



Bomba de alta presión y alto rendimiento.

RO



Eliminación de metales pesados y bacterias

CB

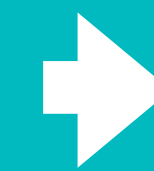

Eliminación de cloro, olores y mejora el sabor.

PH

Remineralización, alcalinización e ionización.

# Rendimiento para sustancias presentes en el agua



Sustancias inorgánicas	
<b>Sodio</b>	90-95 %
<b>Calcio</b>	93-90 %
<b>Magnesio</b>	93-98 %
<b>Aluminio</b>	93-98 %
<b>Cobre</b>	93-98 %
<b>Níquel</b>	93-98 %
<b>Zinc</b>	93-98 %
<b>Bario</b>	93-98 %
<b>Carbonatos</b>	93-98 %
<b>Cloro</b>	90-95 %
<b>Bicarbonatos</b>	90-95 %
<b>Nitratos</b>	45-55 %
<b>Fosfatos</b>	93-98 %
<b>Fluor</b>	93-98 %
<b>Cianuro</b>	90-95 %
<b>Sulfatos</b>	90-95 %
<b>Boro</b>	40-45 %
<b>Arsénico</b>	93-98 %

Sustancias orgánicas	
<b>Ácidos húmicos</b>	98%
<b>Glucosa</b>	98-99 %
<b>Acetona</b>	70%
<b>Isopropanol</b>	90%
<b>Etilbenceno</b>	71%
<b>Tetracloroetileno</b>	68-80 %
<b>Urea</b>	70%
<b>1,2,4 Triclorobenceno</b>	96%
<b>1,1,1 Tricloroetano</b>	98%

Total Depure™ 800 deja el agua con unas cantidades adecuadas de minerales para un sabor y unas propiedades del agua óptimas.

# Prefiltración con sistema antincrustante



**Total Depure™ 800** cuenta con un sistema antincrustante integrado en el prefiltro para una mayor durabilidad de la membrana.

Y un **Post Filtro Carbón Plus**, un cartucho para la reducción eficaz de sabores y olores, en especial, la eliminación del cloro en el agua, fabricado con carbón activado de máxima calidad con gran capacidad de absorción y baja pérdida de carga.

totaldepure™



Ósmosis convencionales



Agua producida	Agua rechazada
1 L	0,5 L
1 L	3 L

<b>Motor</b>	Motor de alto rendimiento.
<b>Sistema automático Aquastop</b>	El equipo está preparado con un sistema de detector de fuga de agua, en ese caso bloqueará el equipo de forma automática.
<b>Grifo inteligente</b>	Equipado con la mejor tecnología. Grifo inteligente con aviso luminoso de calidad del agua. El anillo cambia de color, azul, lila y rojo en función del estado de los filtros.
<b>Producción directa libre de virus y bacterias</b>	El agua purificada saldrá del grifo inteligente ininterrumpidamente en cantidad y calidad. De esta manera, no se generan residuos ni se utilizan plásticos que contaminan el planeta.
<b>Diseño funcional y elegante</b>	Su cuidado diseño y su versatilidad están pensados para adaptarse a cualquier espacio doméstico.
<b>System reductor TDS night</b>	Equipo con posibilidad de programación personalizada según calidad de agua. Cuatro programas diferentes.



# Agua de alta calidad en casa



**Total Depure™ 800** combina una gran capacidad de producir agua alcalina, filtrada e ionizada con un atractivo y compacto diseño que se adapta al hogar moderno. Se instala fácilmente debajo del fregadero de tu cocina y aprovecha eficazmente tu agua de entrada.

● Grifo inteligente



● Ósmosis



● Remineralizador



# Características técnicas

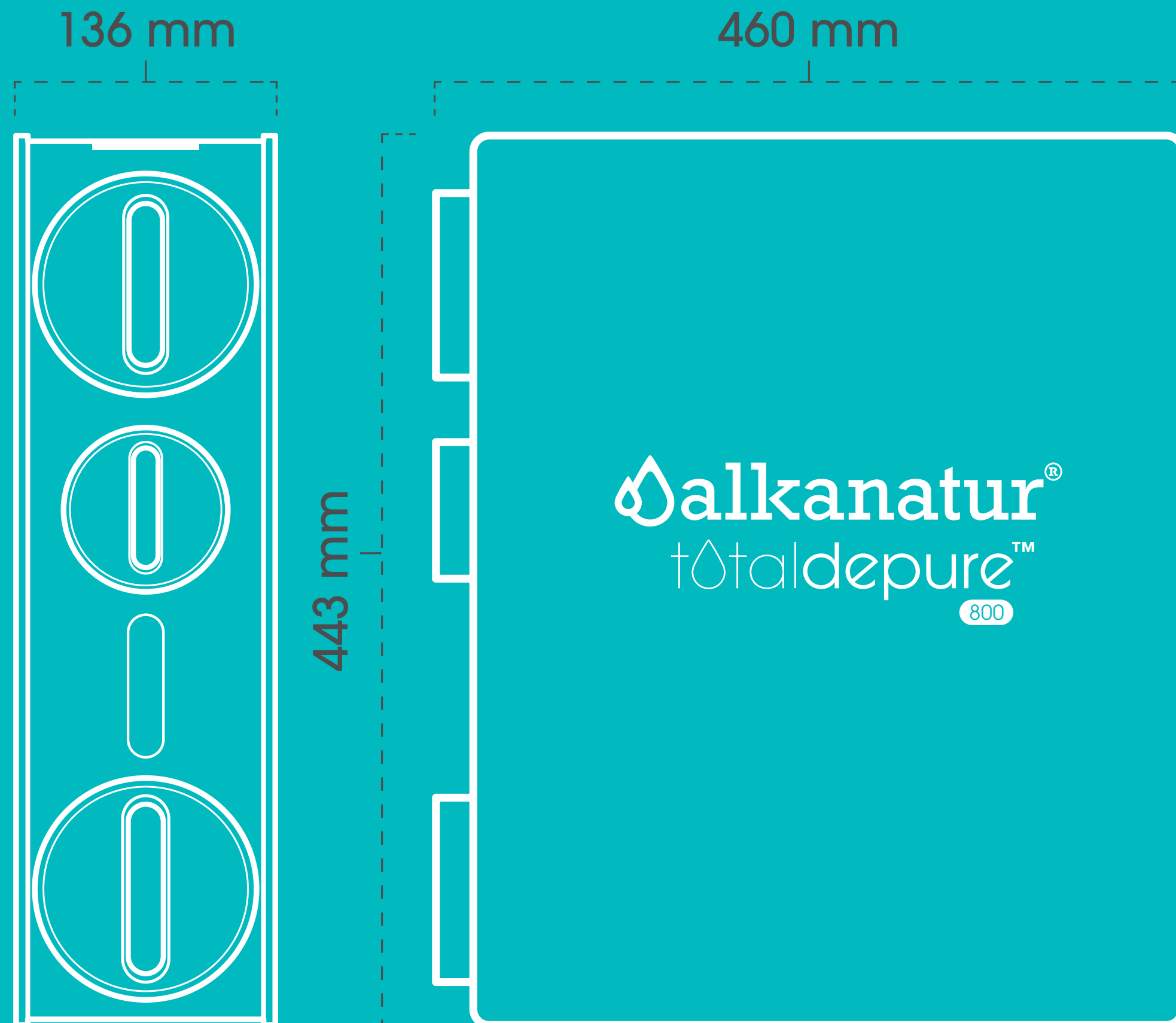

<b>Caudal punta</b>	2,4 ppm
<b>Peso</b>	12,45 kg
<b>Temp. Entrada (mín-máx)</b>	38°C / 5°C
<b>TDS Entrada Máximo</b>	1500 ppm
<b>Dureza Máxima Aconsejada</b>	15°F
<b>Presión Entrada</b>	4 bar - 1 bar (400kPA-100kPA)
<b>Prefiltro</b>	Polipropileno 5 micras y bloque de carbón de alta calidad
<b>Postfiltro</b>	Bloque de carbón activo de cáscara de coco
<b>Membrana</b>	800GPD
<b>Grifo</b>	Grifo inteligente
<b>Bomba</b>	Booster de alto rendimiento
<b>Alimentación Eléctrica</b>	24 VDC 5 A
<b>Adaptador Eléctrico Externo</b>	100V, 240 Vac 50/60Hz: 24 Vdc

# Características técnicas

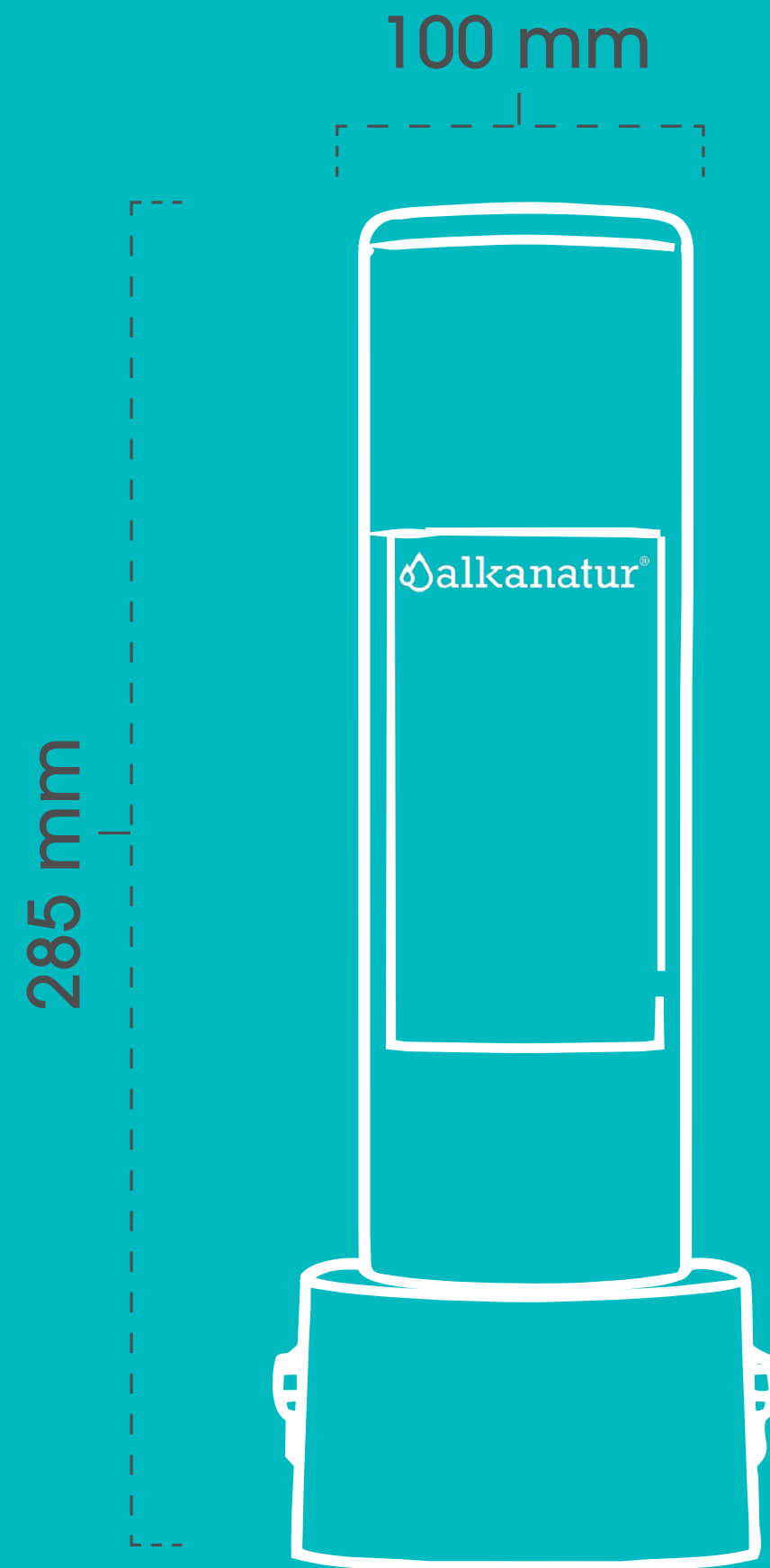

<b>Caudal punta</b>	2,4 ppm
<b>Peso</b>	0,74 kg
<b>Temp. Entrada (mín-máx)</b>	38°C / 5°C
<b>TDS Entrada Máximo</b>	1500 ppm
<b>Dureza Máxima Aconsejada</b>	15°F
<b>Presión Entrada</b>	4 bar - 1 bar (400kPA-100kPA)
<b>pH</b>	9,5
<b>Remineraliza</b>	Añade magnesio, calcio, sodio, potasio, entre otros minerales de 1ª calidad
<b>Con Zeolita Clinoptilolita</b>	Contiene Zeolita Clinoptilolita para mayor absorción de metales pesados
<b>Ecológico</b>	Sin resina de intercambio iónico
<b>ORP</b>	Hasta -700mV
<b>Compatibilidad</b>	Compatible con diversos equipos de filtración y ósmosis
<b>Duración</b>	± 1 año

# Grifo inteligente

Comprueba fácilmente el estado de los filtros de tu Total Depure™ 800 en todo momento gracias al led multicolor del grifo inteligente.

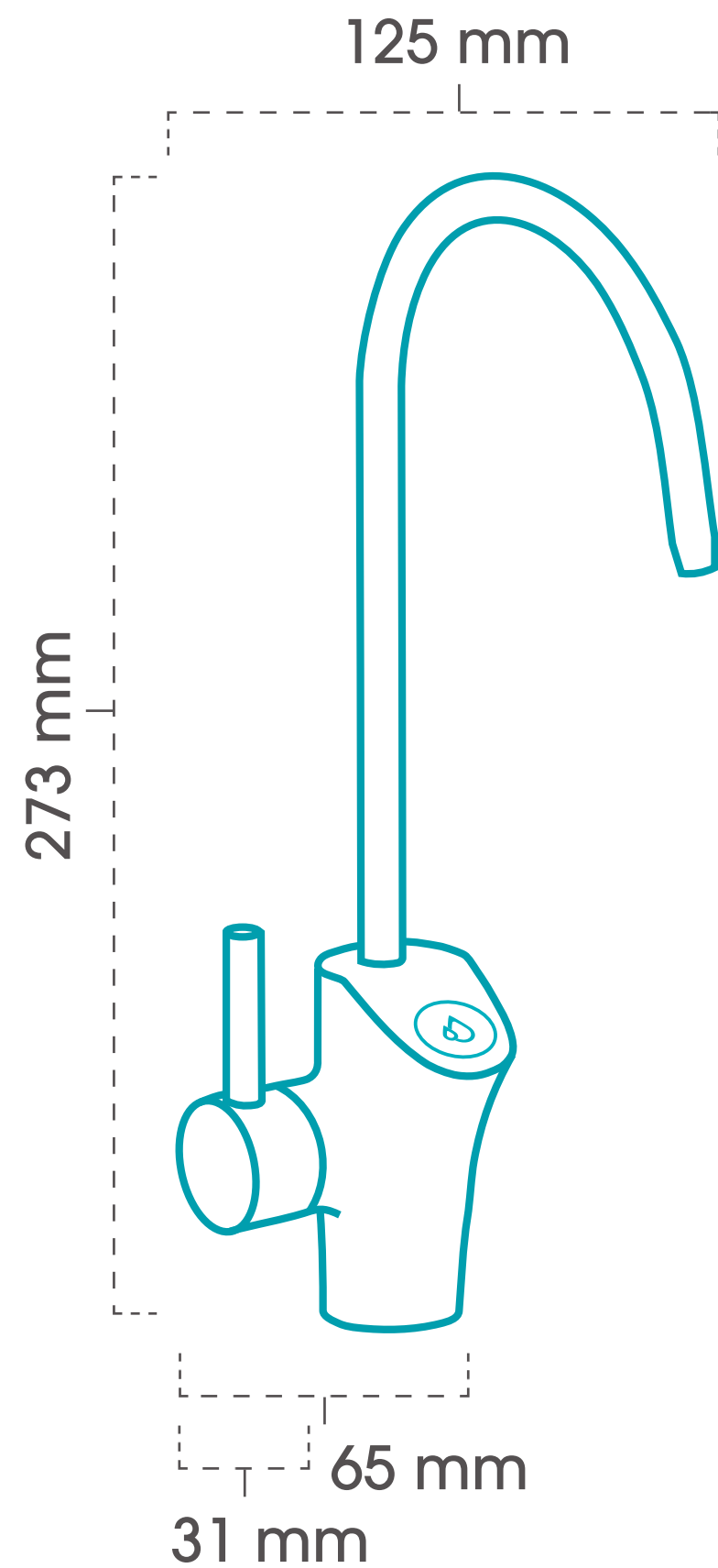

Filtros OK



Filtros a punto de agotarse



Filtros agotados

# Características técnicas

**RO**  
Indicador de vida útil  
de la membrana

RO

**CB**  
Indicador de vida útil  
del postfiltro

CB

**CF**  
Indicador de vida útil  
del prefiltro

CF

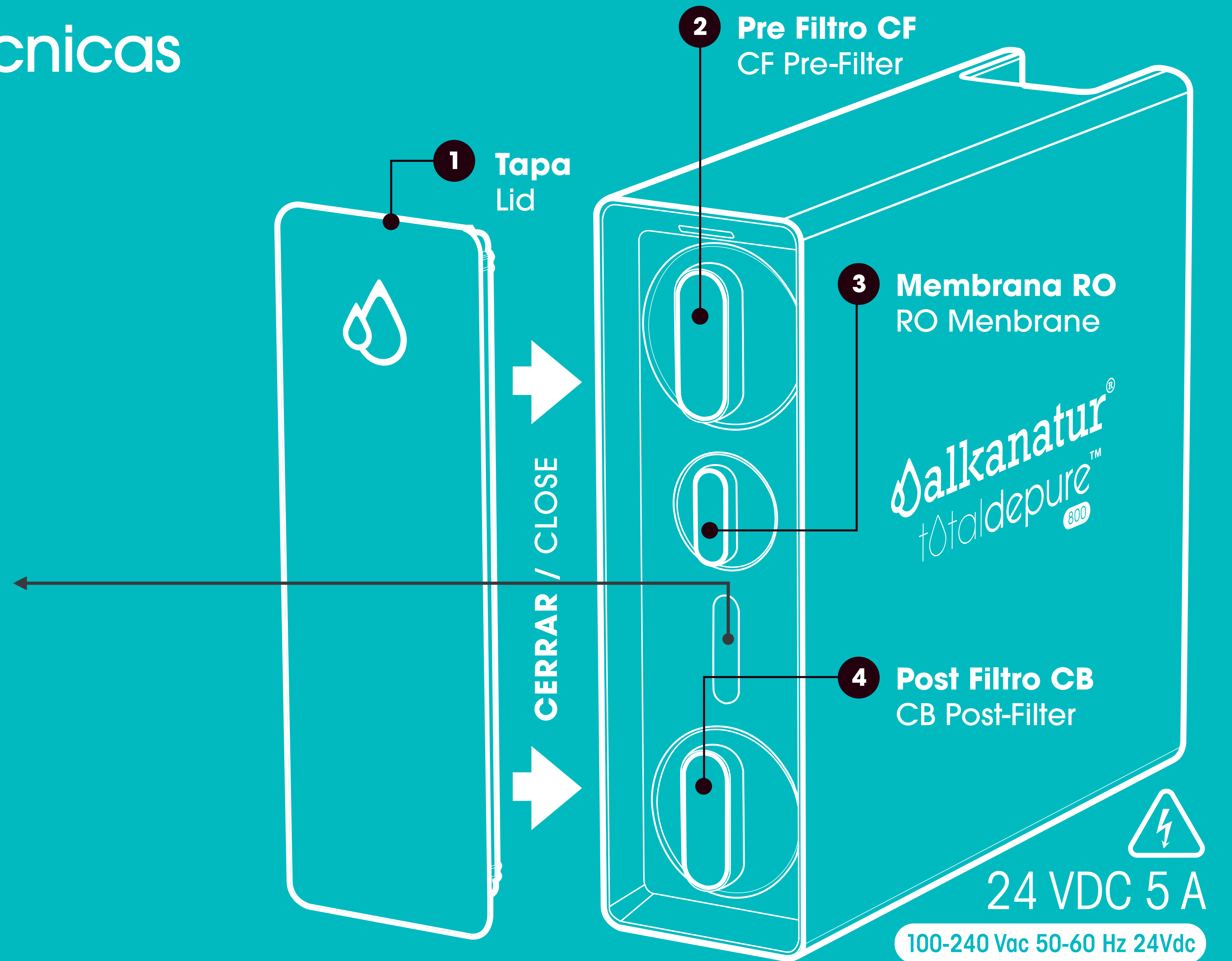

24 VDC 5 A

100-240 Vac 50-60 Hz 24Vdc



## Tranquilidad

La vital importancia de un buen agua en nuestra salud, libre de sustancias dañinas.

Total Depure™ 800 reduce casi el 100% de sustancias como microorganismos, metales pesados, cloro, pesticidas, entre otros. Y mantiene un nivel idóneo de minerales.



## Seguridad

El placer de cocinar con agua de calidad y totalmente segura.

Agua pura para lavar tus vegetales y frutas y para cocinar realizando los sabores de las infusiones y del café y mantener la transparencia cristalina de los cubitos de hielo.

Agua para acompañar tus comidas. Agua para la vida.

## Bienestar

La mayoría de nuestro mundo es agua, pero solo una pequeña parte de esta agua es adecuada para el consumo humano.

Total Depure™ 800 te brinda el placer de un puro, seguro y saludable vaso de agua directamente desde tu hogar.

Usar agua debe ser naturalmente fácil.



## Sostenibilidad

A diferencia de otros sistemas de ósmosis inversa, Total Depure™ 800 no tiene un depósito de agua. Puedes disfrutar de un agua saludable y pura abriendo directamente el grifo inteligente, en cantidad y calidad.

De esta manera, no se generan residuos ni se utilizan plásticos contaminantes para el planeta.



# Opiniones sobre totaldepure™ 800



*Desde hace un tiempo estoy utilizando tres productos de Alkanatur®: el Total Depure™ 800 con el remineralizador, los filtros de ducha y la jarra, y no puedo estar más satisfecho con los resultados.*

*En primer lugar, los filtros de ducha han supuesto un cambio enorme, no solo para mí, sino también para mi mujer y mi hija.*

*Hemos notado mejoras significativas tanto en el cabello como en la piel, algo que nunca habíamos experimentado antes y además con la tranquilidad de que estamos evitando la múltiple exposición a tóxicos.*

*En cuanto al Total Depure, ha sido la solución que llevaba buscando durante años. Vivo en Mallorca, donde el agua es especialmente dura, y este filtro me proporciona un agua de excelente calidad para el consumo en casa. Gracias al remineralizador, tengo la tranquilidad de estar ofreciendo a mi familia un agua libre de tóxicos pero rica en minerales esenciales.*

*Como profesional de la salud dedicado a la formación, llevo muchos años formando a profesionales en temas como la neuroendocrinología de la sed. Siempre me sentía en un dilema cuando me preguntaban qué agua recomendar. Hasta ahora, la única alternativa viable era el agua mineral en botella, aunque siempre me preocupaba el impacto de los plásticos en la salud. Con Alkanatur®, no solo disfruto de un agua saludable para mi consumo y el de mi familia, sino que por fin puedo recomendar una solución que sé que es segura y de calidad.*

*Quiero agradecer a Juan Carlos y al equipo de Alkanatur® por su increíble dedicación y trabajo constante. Gracias a ellos, hoy tengo la seguridad de estar cuidando la salud de mi familia y contribuyendo al bienestar de muchas otras personas.*

Xavier Cañellas

Fundador de Regenera PNI



# Opiniones sobre totaldepure™ 800



*Estoy muy feliz de poder contar con el sistema de ósmosis inversa Total Depure™ 800 de Alkanatur® en casa.*

*Siempre he sido una deportista que se ha cuidado mucho la nutrición para su rendimiento y salud pero por desgracia la agua con la que contaba en la zona donde vivo está llena de tóxicos perjudiciales para la salud. Gracias a Alkanatur® ahora sé que estoy aportando a mi cuerpo agua de calidad que me ayuda a obtener mejores resultados deportivos y sobretodo al bienestar de mi microbiota y salud. Gracias a su aporte de minerales, su alcalinización y su poder antioxidante he obtenido mejores sensaciones y tengo una mejor recuperación tras cada entrenamiento y tras cada competición.*

Sheila Avilés

Skyrunner, Ganadora Skyrunner World Series de 2017 y 2019 en Sky Classic



# Información adicional

Si necesitas más información acerca de nuestros equipos, te contamos más en estos videos de nuestro canal, [¡síguenos en YouTube!](#)

## FILTRO ALCALINIZADOR IONIZADOR ALKANATUR

Combinable con tu equipo  
de ósmosis o ultrafiltración



[VER VIDEO](#)

## EQUIPOS ALKANATUR



## ¿CUÁL ELEGIR?

[VER VIDEO](#)

# Contacto

[ventas@alkanatur.com](mailto:ventas@alkanatur.com)

[www.alkanatur.com](http://www.alkanatur.com)

